

FEIDER

MACHINES

INSTRUCCIONES

CARRO TALLER

FSACT3



Antes de la instalación o operación, para su seguridad y la de los demás, lea estas instrucciones.

FEIDER FRANCE

32, rue Aristide Bergès - ZI 31270 Cugnaux - France



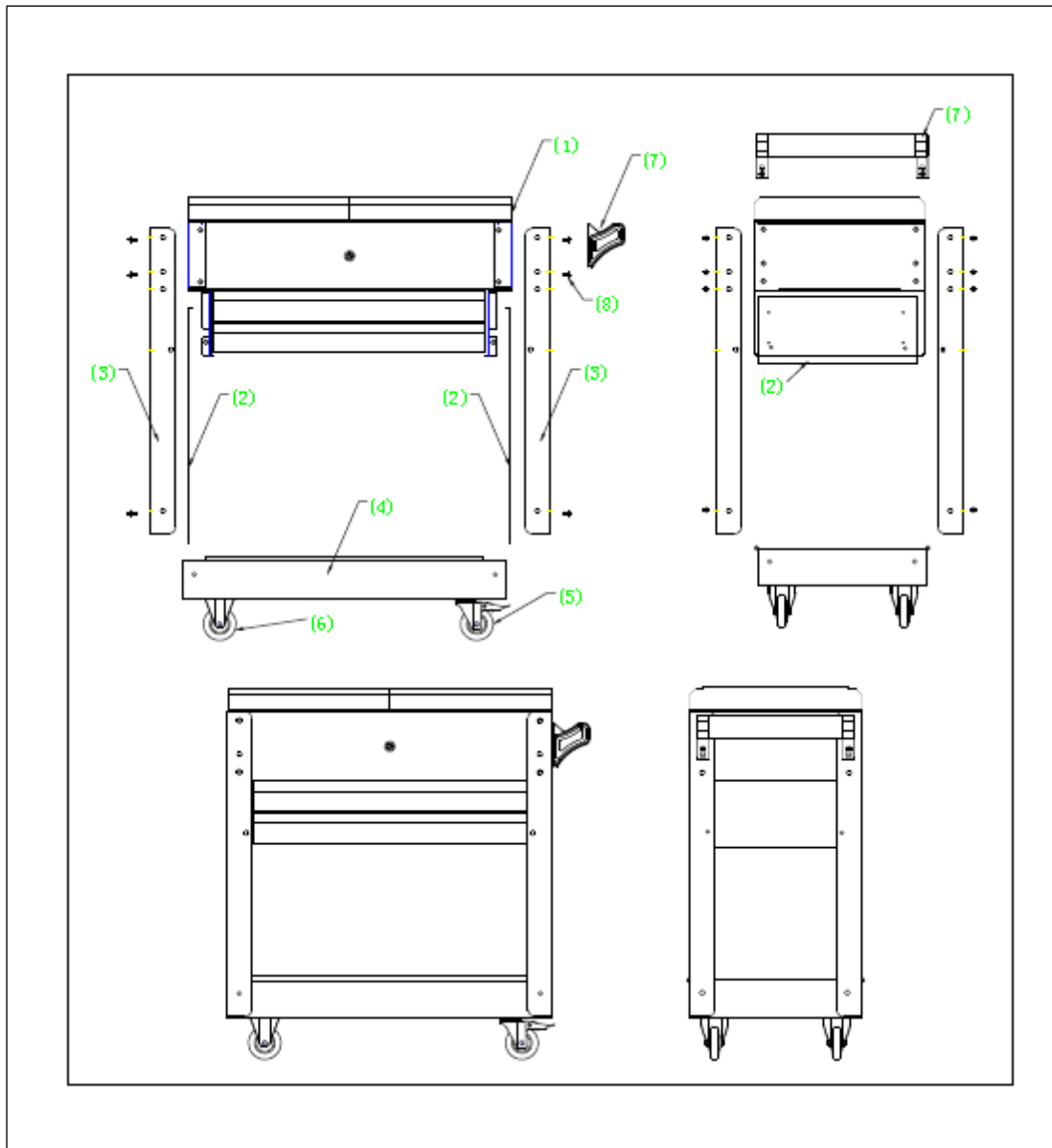

1. Caja
2. Paneles laterales 2 pcs
3. Pilar 4 pcs
4. Chasis 1 pc
5. Ruedas universales 2 pcs
6. Soporte de ruedas 2pcs
7. Mango de aleación de aluminio 1 pc
8. M6 tornillos 32 pcs

Secuencia de montaje :

1. Las ruedas (5)(6) y chasis (4) con M8 tornillos ensamblados, preste atención de las mismas ruedas en el mismo lado. Se sugiere que las ruedas y el mango, deben estar en el mismo lado.
2. Instale pilares (3): Use el tornillo M6 para conectar los pilares y la caja (1). En la parte superior derecha, hay cuatro agujeros que necesitas dejar, son para el mango.
3. Las placas laterales (2) y los pilares (3) se fijan con tornillos M6. Se dejarán dos agujeros en la parte inferior.
4. Montar los pilares (3) y el chasis (4), observe que el orificio en la placa lateral (2) está alineado con el orificio del pilar (3) y el chasis (4).
5. Apriete todos la tornillos correctamente.